

# GESCHWINDIGKEITSSENSOR 2 UND TRITTFREQUENZSENSOR 2

---

Benutzerhandbuch

© 2019 Garmin Ltd. oder deren Tochtergesellschaften

Alle Rechte vorbehalten. Gemäß Urheberrechten darf dieses Handbuch ohne die schriftliche Genehmigung von Garmin weder ganz noch teilweise kopiert werden. Garmin behält sich das Recht vor, Änderungen und Verbesserungen an seinen Produkten vorzunehmen und den Inhalt dieses Handbuchs zu ändern, ohne Personen oder Organisationen über solche Änderungen oder Verbesserungen informieren zu müssen. Unter [www.garmin.com](http://www.garmin.com) finden Sie aktuelle Updates sowie zusätzliche Informationen zur Verwendung dieses Produkts.

Garmin®, das Garmin Logo und ANT+® sind Marken von Garmin Ltd. oder deren Tochtergesellschaften und sind in den USA und anderen Ländern eingetragen. Garmin Connect™ ist eine Marke von Garmin Ltd. oder deren Tochtergesellschaften. Diese Marken dürfen nur mit ausdrücklicher Genehmigung von Garmin verwendet werden.

Apple® ist eine Marke von Apple Inc. und ist in den USA und anderen Ländern eingetragen. Die Wortmarke BLUETOOTH® und die Logos sind Eigentum von Bluetooth SIG, Inc. und werden von Garmin ausschließlich unter Lizenz verwendet. Weitere Marken und Markennamen sind Eigentum ihrer jeweiligen Inhaber.

Dieses Produkt ist ANT+® zertifiziert. Unter [www.thisisant.com/directory](http://www.thisisant.com/directory) finden Sie eine Liste kompatibler Produkte und Apps.

# Inhaltsverzeichnis

<b>Einführung</b> .....	<b>1</b>
Installieren des Geschwindigkeitssensors .....	1
Installieren des Trittfrequenzsensors .....	1
Koppeln des Sensors mit dem Gerät .....	1
Garmin Connect™ .....	1
<b>Geräteinformationen</b> .....	<b>2</b>
Auswechselbare Batterien .....	2
Technische Daten: Geschwindigkeits- und Trittfrequenzsensor .....	3
<b>Fehlerbehebung</b> .....	<b>3</b>
Mein Gerät stellt keine Verbindung mit den Sensoren her .....	3
Eingeschränkte Gewährleistung .....	3
<b>Index</b> .....	<b>4</b>



# Einführung

## ⚠️ WARNUNG

Lesen Sie alle Produktwarnungen und sonstigen wichtigen Informationen der Anleitung "Wichtige Sicherheits- und Produktinformationen", die dem Produkt beiliegt.

Lassen Sie sich stets von Ihrem Arzt beraten, bevor Sie ein Trainingsprogramm beginnen oder ändern.

## Installieren des Geschwindigkeitssensors

**HINWEIS:** Wenn Sie diesen Sensor nicht haben, können Sie diesen Schritt überspringen.

**TIPP:** Garmin® empfiehlt, das Gerät während der Installation des Sensors sicher zu fixieren.

- 1 Platziere den Geschwindigkeitssensor oben an der Radnabe.
- 2 Lege den Bügel ① um die Radnabe, und befestige ihn am Haken ② am Sensor.

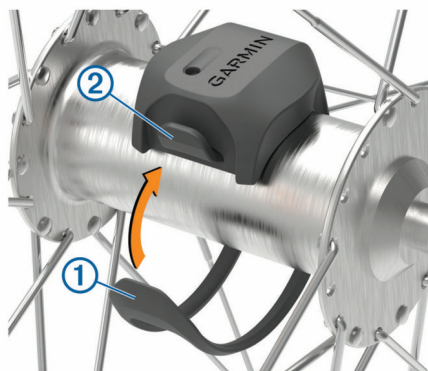

Der Sensor kann gekippt werden, wenn er an einer asymmetrischen Nabe befestigt wird. Der Betrieb wird dadurch nicht beeinflusst.

- 3 Drehe das Rad, um zu überprüfen, ob ausreichend Spiel vorhanden ist.

Der Sensor sollte keine anderen Teile des Fahrrads berühren.

**HINWEIS:** Die LED zeigt nach zwei Umdrehungen eine Aktivität an, indem sie fünf Sekunden lang grün blinkt.

## Installieren des Trittfrequenzsensors

**HINWEIS:** Wenn Sie diesen Sensor nicht haben, können Sie diesen Schritt überspringen.

**TIPP:** Garmin empfiehlt, das Gerät während der Installation des Sensors sicher zu fixieren.

- 1 Wähle die Bandgröße, die zum sicheren Befestigen an der Tretkurbel ① geeignet ist.  
Das gewählte Band sollte das kleinste sein, das um die Tretkurbel passt.
- 2 Platziere auf der Seite ohne Gang die flache Seite des Trittfrequenzsensors an der Innenseite der Tretkurbel.
- 3 Ziehe die Bänder ② um die Tretkurbel, und befestige sie an den Haken ③ am Sensor.

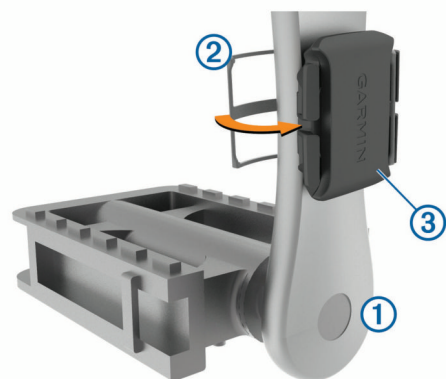

- 4 Drehe die Tretkurbel, um zu überprüfen, ob ausreichend Spiel vorhanden ist.

Der Sensor und die Bänder sollten dein Fahrrad oder deine Schuhe nicht berühren.

**HINWEIS:** Die LED zeigt nach zwei Umdrehungen eine Aktivität an, indem sie fünf Sekunden lang grün blinkt.

- 5 Unternimm eine 15-minütige Testfahrt, und untersuche dann den Sensor und die Bänder auf Schäden.

## Koppeln des Sensors mit dem Gerät

Wenn ein Funksensor zum ersten Mal über die ANT+® oder Bluetooth® Technologie mit dem Gerät verbunden wird, müssen das Gerät und der Sensor gekoppelt werden. Nach der Kopplung stellt das Gerät automatisch eine Verbindung mit dem Sensor her, wenn eine Aktivität gestartet wird und der Sensor aktiv und in Reichweite ist.

**HINWEIS:** Die Anweisungen zum Koppeln sind für jedes Garmin fähige Gerät unterschiedlich. Weitere Informationen finden Sie im Benutzerhandbuch.

- Das kompatible Garmin Gerät muss sich in einer Entfernung von maximal 3 m (10 Fuß) zum Sensor befinden.
- Halten Sie beim Koppeln eine Entfernung von 10 m (33 Fuß) zu anderen Funksensoren ein.
- Drehen Sie die Tretkurbel oder das Rad zwei Umdrehungen, um den Sensor zu aktivieren.  
Die LED blinkt fünf Sekunden lang grün, um auf Aktivität hinzuweisen. Die LED blinkt rot, um auf einen niedrigen Batteriestand hinzuweisen.
- Sofern verfügbar, koppeln Sie den Sensor über die ANT+ Technologie.

**HINWEIS:** Der Sensor kann mit bis zu zwei Bluetooth Geräten und einer beliebigen Anzahl von ANT+ Geräten gekoppelt werden.

Nach der ersten Kopplung erkennt das kompatible Garmin Gerät den Funksensor bei jeder weiteren Aktivierung automatisch.

## Garmin Connect™

In Ihrem Garmin Connect Konto können Sie Ihre Leistung verfolgen und mit Freunden eine Verbindung herstellen. Sie finden dort Tools, um Trainings zu verfolgen, zu analysieren, mit anderen zu teilen und um sich gegenseitig anzuspornen. Zeichnen Sie die Aktivitäten Ihres aktiven Lifestyles auf.

Sie können ein kostenloses Garmin Connect Konto erstellen, wenn Sie das Gerät über die Garmin Connect App mit dem Telefon koppeln.

**Speichern von Aktivitäten:** Nachdem Sie eine Tour mit dem Gerät abgeschlossen haben, können Sie es mit der Garmin Connect App synchronisieren, um die Aktivität hochzuladen und dort beliebig lange zu speichern.

**Analysieren von Daten:** Sie können detaillierte Informationen zu Ihrer Fitness und Ihren Indoor-Aktivitäten anzeigen, z. B.

Zeit, Distanz, Kalorienverbrauch, Diagramme zu Geschwindigkeiten und anpassbare Berichte.



**Teilen von Aktivitäten:** Sie können eine Verbindung mit Freunden herstellen, um gegenseitig Aktivitäten zu verfolgen, oder Links zu den Aktivitäten auf Ihren Lieblingswebsites sozialer Netzwerke veröffentlichen.

**Verwalten von Einstellungen:** Sie können die Geräte- und Benutzereinstellungen in Ihrem Garmin Connect Konto anpassen.

### Koppeln des Geschwindigkeitssensors mit dem Smartphone

Der Geschwindigkeitssensor muss direkt über die Garmin Connect App gekoppelt werden und nicht über die Bluetooth Einstellungen des Smartphones.

- 1 Installieren Sie über den App-Shop des Smartphones die Garmin Connect App, und öffnen Sie sie.
- 2 Das Gerät muss sich in einer Entfernung von maximal 3 m (10 Fuß) zum Sensor befinden.  
**HINWEIS:** Halten Sie beim Koppeln eine Entfernung von 10 m (33 Fuß) zu anderen Funksensoren ein.
- 3 Drehen Sie das Rad zwei Umdrehungen, um den Sensor zu aktivieren.  
Die LED blinkt fünf Sekunden lang grün, um auf Aktivität hinzuweisen. Die LED blinkt rot, um auf einen niedrigen Batteriestand hinzuweisen.
- 4 Wählen Sie eine Option, um das Gerät Ihrem Garmin Connect Konto hinzuzufügen:
  - Wenn dies das erste Gerät ist, das Sie mit der Garmin Connect App gekoppelt haben, folgen Sie den Anweisungen auf dem Display.
  - Wenn Sie bereits ein anderes Gerät mit der Garmin Connect App gekoppelt haben, wählen Sie im Menü oder die Option **Garmin-Geräte > Gerät hinzufügen** und folgen den Anweisungen auf dem Display.

## Geräteinformationen

### Auswechselbare Batterien

#### **WARNUNG**

Lesen Sie alle Produktwarnungen und sonstigen wichtigen Informationen der Anleitung "*Wichtige Sicherheits- und Produktinformationen*", die dem Produkt beiliegt.

#### Auswechseln der Batterie des Geschwindigkeitssensors

Das Gerät verwendet eine CR2032-Batterie. Die LED blinkt rot, falls nach zwei Umdrehungen ein niedriger Batterieladestand erkannt wird.

- 1 Die runde Batterieabdeckung befindet sich auf der Vorderseite des Sensors.



- 2 Drehen Sie die Abdeckung gegen den Uhrzeigersinn, bis Sie sie abnehmen können.
- 3 Entfernen Sie die Abdeckung und die Batterie .
- 4 Warten Sie 30 Sekunden.
- 5 Legen Sie die neue Batterie in die Abdeckung ein. Achten Sie dabei auf die korrekte Ausrichtung der Pole.  
**HINWEIS:** Beschädigen oder verlieren Sie den Dichtungsring nicht.
- 6 Drehen Sie die Abdeckung im Uhrzeigersinn, sodass die Markierung auf der Abdeckung auf die Markierung am Gehäuse ausgerichtet ist.  
**HINWEIS:** Die LED blinkt einige Sekunden lang nach dem Auswechseln der Batterie rot und grün. Wenn die LED grün blinkt und dann erlischt, ist das Gerät aktiv und bereit für die Datenübertragung.

**Auswechseln der Batterie des Trittfrequenzsensors**  
Das Gerät verwendet eine CR2032-Batterie. Die LED blinkt rot, falls nach zwei Umdrehungen ein niedriger Batterieladestand erkannt wird.

- 1 Die kreisförmige Batterieabdeckung befindet sich auf der Rückseite des Sensors.



- 2 Drehen Sie die Abdeckung entgegen dem Uhrzeigersinn, bis die Markierung auf die entsperrte Position zeigt und sich die Abdeckung abnehmen lässt.
- 3 Entfernen Sie die Abdeckung und die Batterie .
- 4 Warten Sie 30 Sekunden.
- 5 Legen Sie die neue Batterie in die Abdeckung ein. Achten Sie dabei auf die korrekte Ausrichtung der Pole.  
**HINWEIS:** Beschädigen oder verlieren Sie den Dichtungsring nicht.
- 6 Drehen Sie die Abdeckung im Uhrzeigersinn, bis die Markierung auf die gesperrte Position zeigt.

**HINWEIS:** Die LED blinkt einige Sekunden lang nach dem Auswechseln der Batterie rot und grün. Wenn die LED grün blinkt und dann erlischt, ist das Gerät aktiv und bereit für die Datenübertragung.

## Technische Daten: Geschwindigkeits- und Trittfrequenzsensor

Batterietyp	Auswechselbare CR2032-Batterie, 3 V
Batterie-Laufzeit	Ca. 12 Monate bei Gebrauch von 1 Stunde/Tag
Speicherplatz des Geschwindigkeitssensors	Bis zu 300 Stunden an Aktivitätsdaten
Betriebstemperaturbereich	-20 °C bis 60 °C (-4 °F bis 140 °F)
Funkfrequenz/Protokoll	2,4 GHz bei 4 dBm (nominal)
Wasserdichtigkeit	IEC 60529 IPX7 <sup>1</sup>

## Fehlerbehebung

### Mein Gerät stellt keine Verbindung mit den Sensoren her

Falls das Gerät keine Verbindung mit dem Geschwindigkeits- und Trittfrequenzsensor herstellt, versuchen Sie es mit diesen Tipps.

- Drehen Sie die Tretkurbel oder das Rad zwei Umdrehungen, um den Sensor zu aktivieren.

Die LED blinkt fünf Sekunden lang grün, um auf Aktivität hinzuweisen. Die LED blinkt rot, um auf einen niedrigen Batteriestand hinzuweisen.

- Wechseln Sie die Batterie aus, wenn die LED nach zwei Umdrehungen nicht blinkt.
- Aktivieren Sie auf dem Smartphone oder dem Garmin Gerät die Bluetooth Technologie.
- Koppeln Sie den Sensor über die ANT+ Technologie mit dem Gerät.

**HINWEIS:** Wenn der Sensor bereits mit zwei Bluetooth Geräten gekoppelt ist, sollten Sie die Kopplung über die ANT+ Technologie vornehmen oder ein Bluetooth Gerät entfernen.

- Entfernen Sie das Gerät aus der Garmin Connect App oder vom Garmin Gerät, um die Kopplung erneut durchzuführen.

Wenn Sie ein Apple® Gerät verwenden, sollten Sie das Gerät außerdem aus den Bluetooth Einstellungen des Smartphones entfernen.

### Eingeschränkte Gewährleistung

Für dieses Zubehör gilt die eingeschränkte Gewährleistung von Garmin. Weitere Informationen finden Sie unter [www.garmin.com/support/warranty.html](http://www.garmin.com/support/warranty.html).

<sup>1</sup> Das Gerät ist bis zu einer Tiefe von 1 Meter 30 Minuten wasserdicht. Weitere Informationen finden Sie unter [www.garmin.com/waterrating](http://www.garmin.com/waterrating).

# Index

## A

- Akku, auswechseln **2**
- ANT+ Sensoren **1**
- Anwendungen, Smartphone **2**

## B

- Batterie, auswechseln **2**
- Bluetooth Sensoren **1**

## D

- Daten
  - speichern **1**
  - übertragen **1**

## F

- Fehlerbehebung **3**

## G

- Garmin Connect **1, 2**
- Geschwindigkeits- und Trittfrequenzsensoren
  - 1, 2**

## I

- Installieren **1**

## K

- Koppeln
  - Sensoren **1**
  - Smartphone **2, 3**

## S

- Smartphone, koppeln **2, 3**
- Speichern von Daten **1**

## T

- Technische Daten **3**





